

BSX ATTREZZATURA SERIGRAFICA MANUALE

CARATTERISTICHE TECNICHE E FUNZIONALI

E' una attrezzatura pratica e utile per ogni laboratorio serigrafico che può essere montata su di un qualsiasi banco da lavoro. E' dotata di una regolazione in altezza che le consente di adattarsi facilmente allo spessore del supporto da stampare e di regolazioni micrometriche lungo gli X , Y per un preciso set-up del soggetto rispetto al supporto stesso. Ogni regolazione ha un sistema di bloccaggio indipendente per assicurare la posizione ottimale scelta.

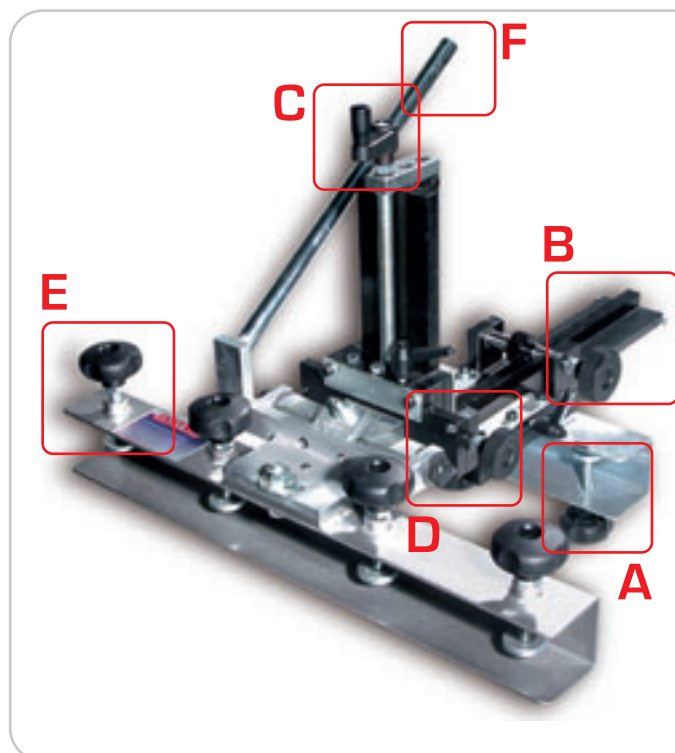

DATI TECNICI

A - Morsettiera per applicazione a banco

B - Volantino per la regolazione lungo l'asse Y

C - Manovella per la regolazione dell' altezza

D - Volantino per la regolazione lungo l'asse X

E - Morsettiera porta telaio

F - Asta per contrappeso

Spessore min. banco mm 18
Spessore max banco mm 45

Escursione mm 200

Escursione mm 100

Escursione mm 50

Larghezza mm 400

Spessore min. telaio mm 18

Spessore max telaio mm 45

Dim. max telaio serig. mm 700x500